

Nomenclature de pièces détachées électroniques

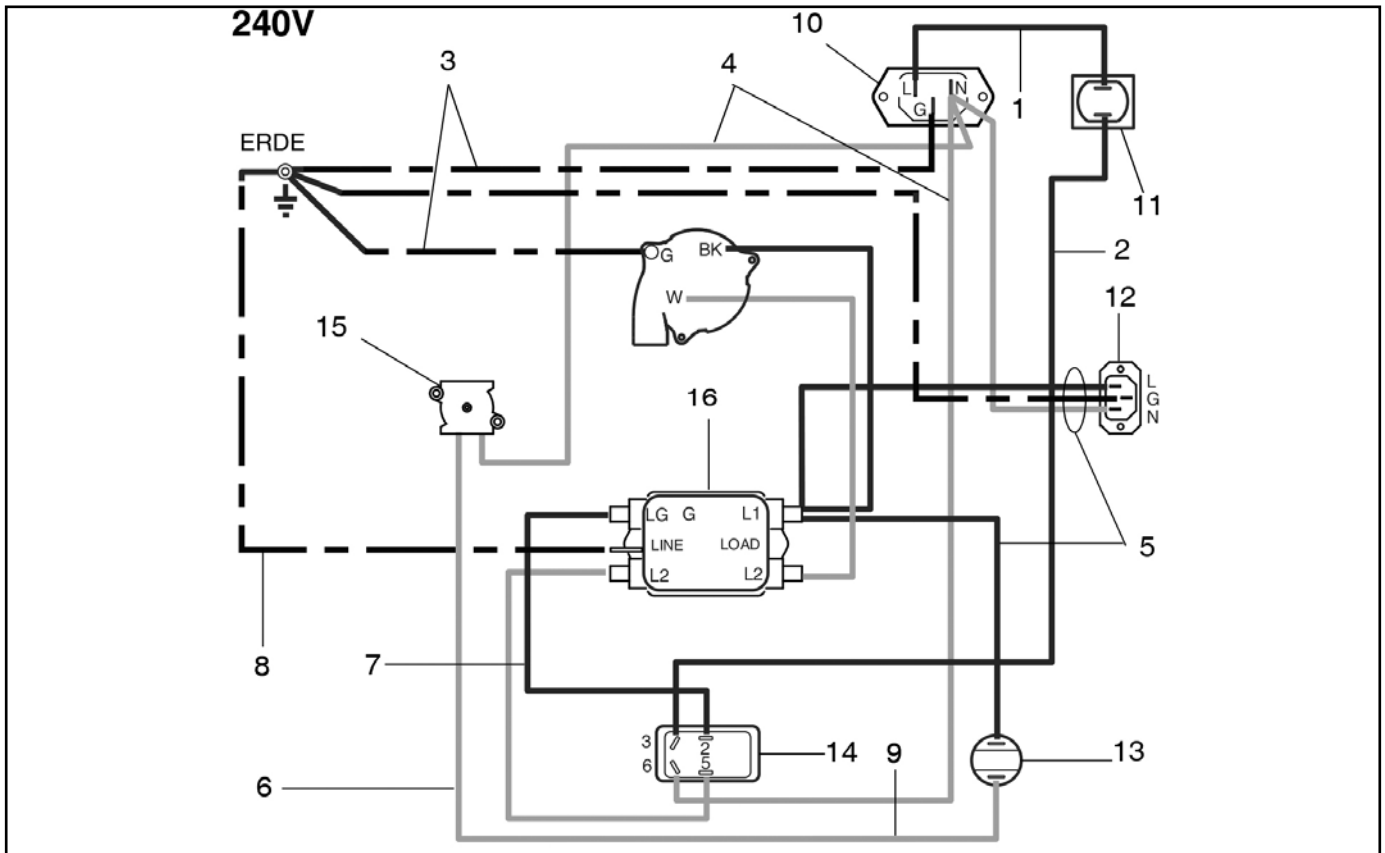

Pos.	Réf. art.	Désignation	Quantité
1	68 42 86	Câble, noir	1
2	68 42 87	Câble, noir	1
3	68 42 88	Câble, vert / jaune	1
4	68 42 89	Câble, blanc	1
5	68 42 91	Câble, noir-blanc-vert	1
6	68 42 92	Câble, blanc	1
7	68 42 93	Câble, noir	1
8	68 42 94	Câble, vert / jaune	1

Pos.	Réf. art.	Désignation	Quantité
9	68 42 96	Câble, blanc	1
10	68 42 82	Prise électrique	1
11	68 42 67	Coupe-circuit automatique, 8A	1
12	68 42 57	Prise électrique	1
13	68 42 77	Témoin de contrôle	1
14	68 42 69	Interrupteur marche/arrêt	1
15	68 42 83	Capteur de pression	1
16	68 42 84	Condensateur d'antiparasitage	1

HVLP-lagedruk-spuitsysteem SmartFinish 68 43 00



Nomenclature du boîtier

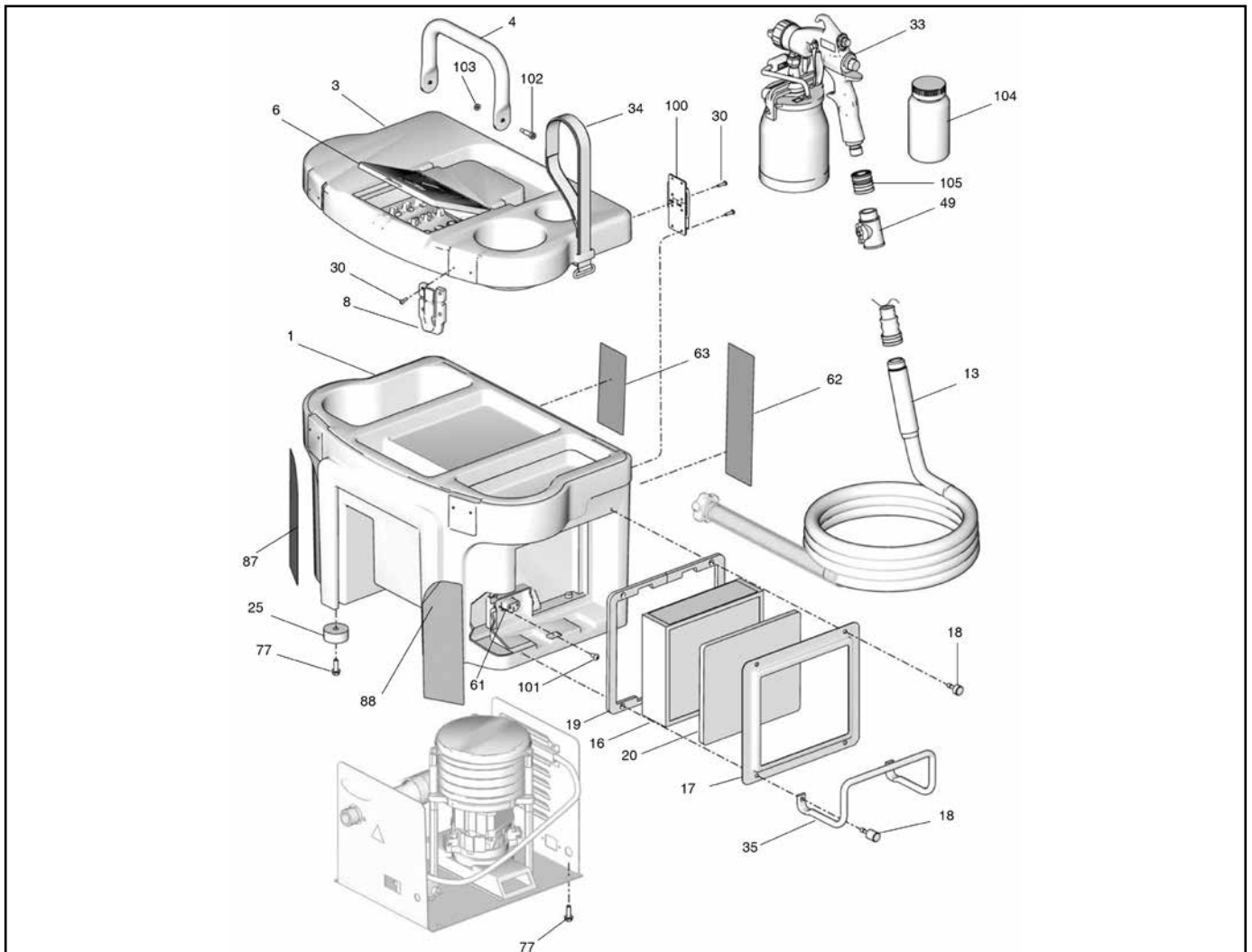

Pos.	Réf. art.	Désignation	Quantité
1	68 42 04	Boîtier, en bas	1
3	68 42 47	Couvercle	1
4	68 42 48	Poignée	1
6	68 42 49	Couvercle du compartiment d'accessoires	1
8	68 42 51	Agrafe de fermeture	2
13	68 42 01	Flexible à air 9 m	1
16	68 42 42	Filtre à air	1
17	68 42 52	Cadre du filtre	1
18	68 42 44	Vis	4
19	68 42 53	Joint pour filtre	2
20	68 42 54	Filtre en mousse	1
25	68 42 41	Pied caoutchouc	4
30	68 42 56	Vis à tête plate	2

Pos.	Réf. art.	Désignation	Quantité
33	68 42 05	Pistolet à godet à suction suspendu	1
34	68 42 46	Boucle	1
35	68 42 43	Support de tuyau	1
49	68 42 02	Soupape, régulation d'air	1
61	68 42 57	Prise électrique, câble de connexion	1
77	68 42 58	Vis à tête hexagonale	8
100	68 42 59	Charnière	2
101	68 42 61	Vis à tête plate	2
102	68 42 62	Vis à tête hexagonale	2
103	68 42 63	Écrou	2
104	68 42 64	Bouteille	1
105	68 42 03	Couplage rapide	1

Nomenclature de pièces détachées

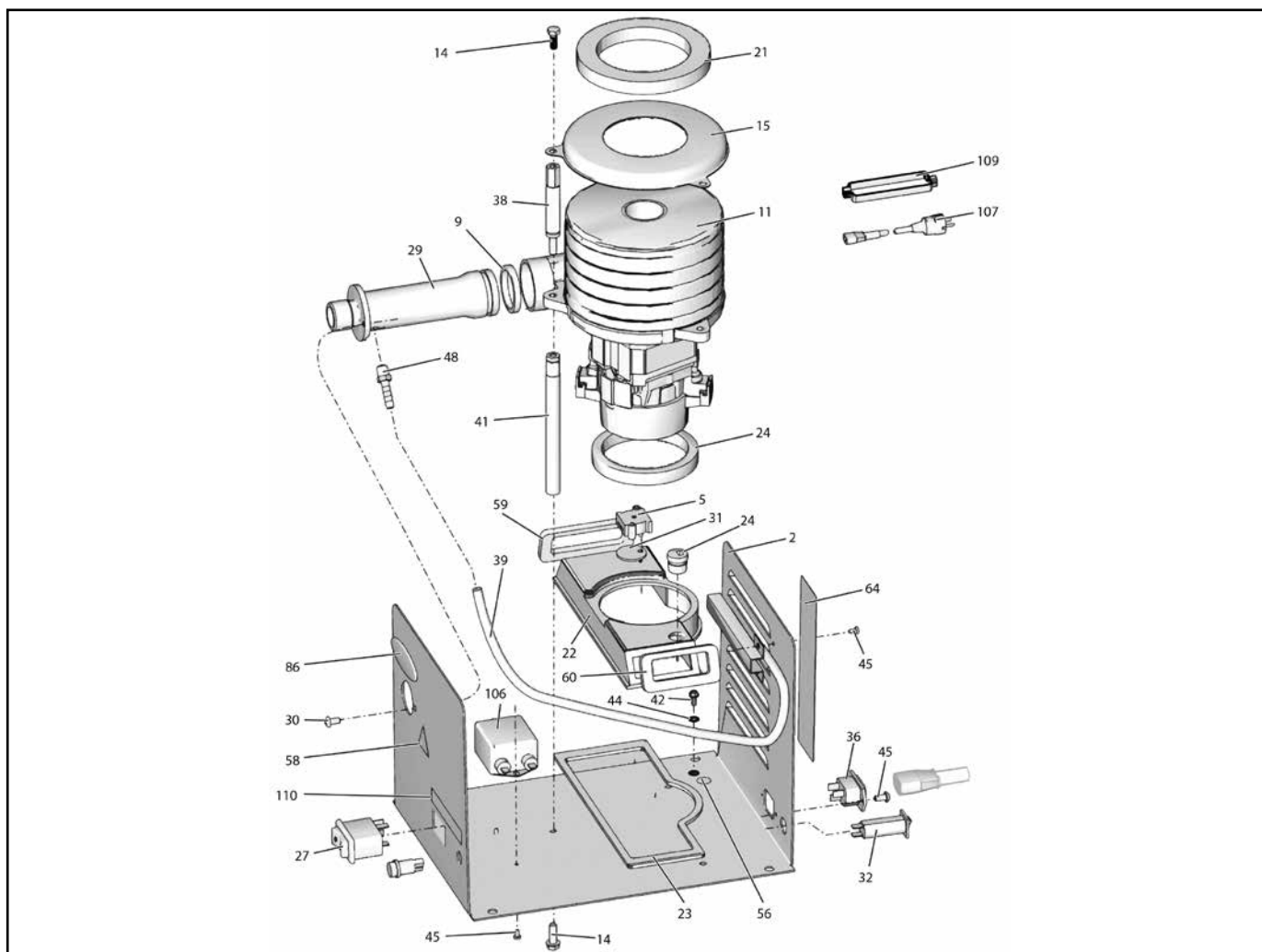

Pos.	Réf. art.	Désignation	Quantité
2	68 42 71	Boîtier métallique du moteur	1
5	68 42 72	Capteur de pression	1
9	68 42 73	Joint torique	1
11	68 42 66	Moteur	1
14	68 42 74	Vis à tête hexagonale	6
22	68 42 76	Guidage du moteur en bas	1
27	68 42 69	Interrupteur marche/arrêt	1
28	68 42 77	Témoin de contrôle	1
29	68 42 78	Embout de tuyau	1

Pos.	Réf. art.	Désignation	Quantité
30	68 42 79	Vis à tête plate	2
31	68 42 81	Joint du capteur de pression	1
32	68 42 67	Coupe-circuit automatique, 8A	1
36	68 42 82	Prise électrique	1
39	68 42 95	Flexible à air	1
42	Vis de terre	1	
44	68 42 98	Rondelle	1
45	68 42 99	Vis, Torx	6
107	68 42 68	Câble de connexion	1
109	68 42 90	Soulagement de contrainte	1

Dessin détaillé

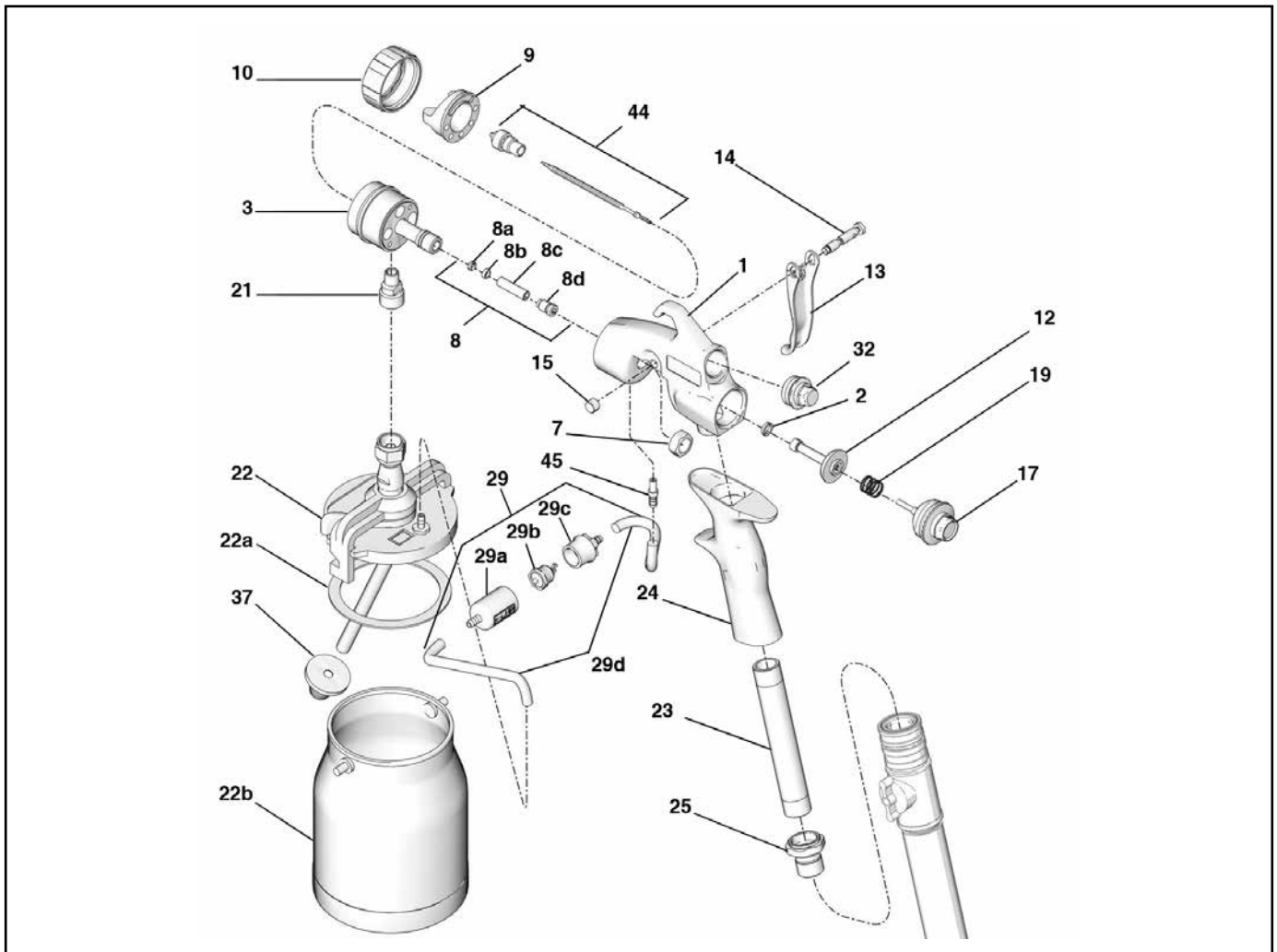

Pos.	Réf. art.	Désignation	Quantité
1	68 42 36	Corps tête du pistolet	1
2	68 42 37	Joint de clapet d'air	1
3	68 42 38	Guide de l'aiguille	1
7	68 42 39	Paquet d'écrous	1
8	68 42 17	Kit d'aiguilles	1
9	68 42 12	Capot d'air	1
10	68 42 14	Écrou-raccord du capot d'air	1
12	68 42 19	Valve d'air	1
13	68 42 21	Levier de la gâchette	1
14	68 42 23	Boulon pour fixation levier de la gâchette	1
15	68 42 24	Écrou pour fixation levier de la gâchette	1
17	68 42 26	Obturateur d'aiguille	1
19	68 42 27	Ressort	1
21	68 42 28	Adaptateur raccord de godet suspendu	1

Pos.	Réf. art.	Désignation	Quantité
22	68 42 06	Godet suspendu complet avec couvercle	1
22a	68 42 07	Joint de godet suspendu	1
22b	68 42 09	Godet suspendu	1
23	68 42 29	Tube à air de poignée	1
24	68 42 31	Manche du pistolet	1
25	68 42 32	Raccord du flexible à air	1
29	68 42 16	Clapet anti-retour complet	1
32	68 42 33	Obturateur de clapet d'air	1
37	68 42 11	Filtre	1
44a	68 42 08	Injecteur / aiguille 0,8 mm	
44b	68 42 13	Injecteur / aiguille 1,3 mm	
44c	68 42 18	Injecteur / aiguille 1,8 mm	
44d	68 42 22	Injecteur / aiguille 2,2 mm	
44e	68 42 25	Injecteur / aiguille 2,5 mm	
45	68 42 34	Ajutage de flexible à air	1